

ZGM-6-5H | ZGHSA | ZGCM-HSA | ZGCM-48 | ZGCM-66

Unidades para montaje en el suelo y en el techo

Índice

Información importante.....4

- Lea este manual antes de iniciar el uso.4
- Listado de documentos de Zero Gravity.....4
- Identificación del sistema.....5
- Uso previsto6
- Sistema de protección contra la radiación Zero-Gravity®6
- Uso inadecuado previsible.....6
- Instrucciones de desembalaje6

Descripción del sistema.....7

- Unidad de suelo Zero-Gravity (ZGM-6-5H)7
- Brazo oscilante articulado Zero-Gravity (ZGHSA)7
- Brazo oscilante articulado monorraíl Zero Gravity (ZGCM-HSA)8
- Unidad monorraíl Zero-Gravity (ZGCM-48 o ZGCM-66).....8

Símbolos de seguridad9

- Símbolos de seguridad del documento10

Verificar componentes12

Lista de contenido – Unidad de suelo (ZGM-6-5H)13

- Figura 113

Lista de contenido – Unidad para montaje en el techo (ZGHSA).....14

- Figura 2.....14

Lista de contenido – Unidad para montaje en el techo (ZGCM-48 | ZGCM-66).....15

- Figura 315

Lista de contenido – Unidad para montaje en el techo (ZGCM-HSA).....16

- Figura 4.....16

Desembalaje del sistema – Unidad de suelo (ZGM-6-5H)17

- Apertura de la caja de embalaje.....17
 - Figura 5.....17
 - Figura 6.....18
 - Figura 7.....18
 - Figura 8.....18
- Desembalaje del contenido19
 - Figura 9.....19
 - Figura 10.....21
 - Figura 11.....22
 - Figura 12.....22
 - Figura 13.....23

Desembalaje del sistema – Unidad para montaje en el techo (ZGHSA).....24

- Apertura de la caja de embalaje.....24
 - Figura 14.....24
 - Figura 15.....25
- Desembalaje del conjunto de brazo del aguilón.....26
 - Figura 16.....26
- Desembalaje del tubo de bajada27

| | |
|---|-----------|
| Figura 17..... | 27 |
| Desembalaje la placa de soporte | 28 |
| Figura 18..... | 28 |
| Desembalaje del conjunto de protector corporal..... | 29 |
| Figura 19..... | 29 |
| Figura 20..... | 30 |
| Extracción del equilibrador de la caja de embalaje de espuma | 30 |
| Figura 21..... | 30 |
| Extracción de las cajas del embalaje | 31 |
| Figura 22..... | 31 |
| Desembalaje del sistema – Unidad para montaje en el techo (ZGCM-48 ZGCM-66 ZGCM-HSA) | 32 |
| Apertura de la caja de embalaje | 32 |
| Figura 23..... | 32 |
| Desembalaje del tubo de bajada (ZGCM-48 ZGCM-66)..... | 33 |
| Figura 24..... | 33 |
| Desembalaje del protector corporal..... | 34 |
| Figura 25..... | 34 |
| Figura 26..... | 35 |
| Figura 27..... | 36 |
| Figura 28..... | 36 |
| Figura 29..... | 37 |
| Figura 30..... | 37 |
| Desembalaje del conjunto de brazo del aguilón..... | 38 |
| Figura 31..... | 38 |
| Desembalaje del conjunto de rail y del conjunto de aguilón giratorio..... | 38 |
| Figura 32 (ZGCM-48 ZGCM-66) | 39 |
| Figura 33 (ZGCM-HSA)..... | 39 |
| Figura 34..... | 40 |
| Garantía limitada | 41 |
| Declaraciones de conformidad | 41 |

Translations available on the TIDI Products website: <https://www.tidiproducts.com/ifu>

Oversættelser kan findes på TIDI Products' websted: <https://www.tidiproducts.com/ifu>

Vertalingen beschikbaar op de website van TIDI Products: <https://www.tidiproducts.com/ifu>

Traductions disponibles sur le site Web de TIDI Products : <https://www.tidiproducts.com/ifu>

Übersetzungen sind auf der Website von TIDI Products verfügbar: <https://www.tidiproducts.com/ifu>

Traduzioni disponibili sul sito web di TIDI Products: <https://www.tidiproducts.com/ifu>

Tłumaczenia są dostępne w witrynie internetowej firmy TIDI Products: <https://www.tidiproducts.com/ifu>

Traduções disponíveis no site dos Produtos TIDI: <https://www.tidiproducts.com/ifu>

Traducciones disponibles en el sitio web de TIDI Products: <https://www.tidiproducts.com/ifu>

Información importante

Lea este manual antes de iniciar el uso.

Esta información es necesaria para utilizar con seguridad y eficiencia el equipo.

Este documento debe almacenarse junto a la unidad o cerca de ella.

Listado de documentos de Zero Gravity

- 81000 – Lista de control del mantenimiento preventivo
- 82000 – Manual de desembalaje
- 83000 – Manual de instalación
- 84000 – Manual de usuario

El sistema de protección contra la radiación Zero-Gravity® es una marca registrada de TIDI Products, Inc.

Patentes en Estados Unidos: 7.973.299; 8.207.516; 8.558.204; 8.598.554 B2; 8.925.553; 8.933.426

Para obtener información sobre las patentes en EE. UU. y el extranjero, consulte [//go.tidiproducts.com/patents](http://go.tidiproducts.com/patents)

Otras patentes pendientes.

No se permite la reproducción, copia o traducción total o parcial del contenido de esta publicación sin el consentimiento previo de TIDI Products.

Debido a las continuas mejoras introducidas en el producto, TIDI Products se reserva el derecho a realizar cambios en la tecnología y el diseño del equipo en cualquier momento.

TIDI Products se reserva expresamente cualquier derecho en virtud de las leyes de propiedad intelectual.

Dentro de los límites establecidos por los requisitos legales, el fabricante únicamente se responsabiliza de las características técnicas de seguridad de este aparato si el mantenimiento, las reparaciones o las modificaciones realizadas en dicho aparato las lleva a cabo TIDI Products o un representante autorizado de TIDI Products.

El sistema de protección contra la radiación Zero-Gravity® también puede nombrarse como Zero-Gravity o sistema Zero-Gravity.

El sistema de protección contra la radiación Zero-Gravity está disponible con las siguientes opciones:

Unidad de suelo (ZGM-6-5H)

Monorraíl (ZGCM-48 y ZGCM-66)

Brazo oscilante articulado (ZGHSA)

Brazo oscilante articulado monorraíl (ZGCM-HSA)

Este manual se aplica a todos los sistemas Zero-Gravity fabricados después de noviembre de 2019. En modelos anteriores a noviembre de 2019, es posible que algunas funciones no estén disponibles. Póngase en contacto con el servicio de atención de TIDI Products para obtener más información.

Identificación del sistema

Las instrucciones de desembalaje descritas en este documento hacen referencia al sistema de protección contra la radiación Zero-Gravity® con la identificación siguiente:

- **Fabricante:** TIDI Products, LLC
- **Nombre del producto:** Sistema de protección contra la radiación Zero-Gravity®
- **Denominación tipo:** unidad de suelo (ZGM-6-5H), brazo oscilante articulado (ZGHSA), brazo oscilante articulado monorraíl (ZGCM- HSA), monorraíl 48 (ZGCM-48) o de 66 pulgadas (ZGCM-66)
- **Número de serie:** Véase la etiqueta identificativa
- **Fabricante de las cubiertas estériles:** TIDI Products, LLC
- **Representantes autorizados:** Consulte las Declaraciones de conformidad.
- **Fecha de fabricación:** Véase la etiqueta identificativa
- Cumple con el Anexo II, Reglamento de Equipos de Protección Personal (UE) 2016/425 Categoría III, y como se incorporó a las leyes del Reino Unido y sus modificaciones.



Fabricante:
TIDI Products, LLC
570 Enterprise Drive
Neenah, WI 54956 USA

Teléfono: 1.800.521.1314
+1.920.751.4300
www.tidiproducts.com

CE 2797

ORGANISMO NOTIFICADO

BSI Group The Netherlands B.V.
Say Building
1066 EP Amsterdam
The Netherlands

UK
CA0086

ORGANISMO APROBADO

BSI Assurance UK Ltd
Kitemark Court,
Davy Avenue Knowlhill
Milton Keynes, MK5 8PP UK

Uso previsto

Sistema de protección contra la radiación Zero-Gravity®

Consulte el Manual de usuario (documento de TIDI Products número 84000) para obtener información sobre el Uso previsto

Uso inadecuado previsible

El sistema de protección contra la radiación Zero-Gravity® conlleva riesgos y otras situaciones de uso inadecuado previsible que se indican en el apartado **Símbolos de seguridad** de este documento. Lea este documento en su totalidad antes de usar el equipo.

Instrucciones de desembalaje

- Este documento tiene como objeto servir como guía para desembalar correctamente la unidad de suelo Zero-Gravity, y se utiliza para formar al personal.
- Es vital que el personal que saque el equipo de la caja de embalaje lea completamente este documento y que preste especial atención a las palabras clave y a los símbolos.
- *La información especialmente útil se marca en cursiva.*
- *El personal que saque el equipo de la caja de embalaje debe consultar el documento de TIDI Products número 82000 (Instrucciones de desembalaje).*
- *Los instaladores deben consultar el documento de TIDI Products número 83000 (Manual de instalación).*
- *Los usuarios deben consultar el documento de TIDI Products número 84000 (Manual de usuario).*
- *Para obtener más información, póngase con contacto con el servicio de atención de TIDI Products en el +1.920.751.4300.*

Descripción del sistema

Unidad de suelo Zero-Gravity (ZGM-6-5H)

Características: Unidad móvil con una base pesada con ruedas y bloqueos, mástil de altura variable y aguilón pivotante de 48 pulgadas.



Brazo oscilante articulado Zero-Gravity (ZGHSA)

Características: Placa pivotante central para montaje en el techo, brazo rígido oscilante y carril inferior de 48 pulgadas.



Brazo oscilante articulado monorraíl Zero Gravity (ZGCM-HSA)

Características: Carril superior para montaje en el techo, pivote central en el carril de desplazamiento superior con carril inferior de 48 pulgadas.



Unidad monorraíl Zero-Gravity (ZGCM-48 o ZGCM-66)

Características: Carril superior para montaje en el techo, carril inferior de 48 pulgadas (ZGCM-48) o carril inferior de 66 pulgadas (ZGCM-66).









Símbolos de seguridad

La información importante en este documento se indica mediante símbolos y palabras clave. Las palabras clave como **ADVERTENCIA**, **PRECAUCIÓN** o **ATENCIÓN** indican el nivel de riesgo que conlleva. Los símbolos recalcan el mensaje visualmente.

| | |
|---|---|
|  | <p>¡ADVERTENCIA!</p> <p>Indica una posible situación de peligro que puede ocasionar un riesgo grave de lesiones o la muerte del paciente o del operador, o daños materiales o al equipo.</p> |
|  | <p>¡PRECAUCIÓN!</p> <p>Indica una posible situación de peligro que puede ocasionar un riesgo moderado o leve de lesiones en el paciente o el operador, o daños materiales o al equipo.</p> |
| <p>¡ATENCIÓN!</p> | <p>(Sin símbolo de alerta de seguridad) Indica una situación que puede ocasionar daños materiales o al equipo.</p> |
|  | <p>NOTA</p> <p><i>Consejos e información adicional útiles.</i></p> |

Símbolos de seguridad del documento

Lea y siga todas las instrucciones de seguridad del documento y el dispositivo.

| | |
|---|---|
|  | <p>¡PRECAUCIÓN! EQUIPO PESADO</p> <ul style="list-style-type: none">• Se necesitan dos personas para elevar y manipular el equipo.• Extreme la precaución cuando desembale y manipule los sistemas Zero-Gravity. |
|  | <p>¡PRECAUCIÓN! EQUIPO PESADO</p> <p>La caja de embalaje incluye una rampa interior de gran peso que debe ser depositada en el suelo por dos personas. El protector corporal pesa aproximadamente 54 libras (24,5 kilos) y deben retirarlo y manipularlo dos personas. Preste atención al mover la base. La base pesa aproximadamente 660 libras (300 kilos) y no está diseñada para elevarla.</p> |
|  | <p>PRECAUCIÓN: EQUIPO PESADO</p> <p>Preste atención al manipular la tapa de la caja de embalaje. La tapa de la caja de embalaje pesa aproximadamente 50 libras (23 kilos).</p> |
|  | <p>PRECAUCIÓN: EQUIPO PESADO</p> <p>Preste atención al manipular la tapa de la caja de embalaje. La tapa de la caja de embalaje pesa aproximadamente 90 libras (41 kilos). Se necesitan dos personas para manipularlo.</p> |
|  | <p>PRECAUCIÓN: EQUIPO PESADO</p> <p>Preste atención al manipular el panel lateral de la caja de embalaje. El panel lateral pesa aproximadamente 65 libras (30 kilos). Se necesitan dos personas para manipularlo.</p> |
|  | <p>PRECAUCIÓN: EQUIPO PESADO</p> <p>Preste atención al manipular el conjunto de brazo del aguilón. El conjunto de brazo del aguilón pesa aproximadamente 40 libras (18 kilos) en el caso de los modelos ZGM-6-5H, ZGHSA, ZGCM-HSA y ZGCM-48, y aproximadamente 50 libras (23 kilos) en el del ZGCM-66. Se necesitan dos personas para manipularlo.</p> |
|  | <p>PRECAUCIÓN: EQUIPO PESADO</p> <p>Preste atención al manipular el tubo de bajada. El tubo de bajada pesa aproximadamente 140 libras (63,5 kilos). Se necesitan dos personas para manipularlo.</p> |
|  | <p>PRECAUCIÓN: EQUIPO PESADO</p> <p>Preste atención al manipular el conjunto de raíl. El conjunto de raíl pesa aproximadamente 150 libras (68,0 kilos) y deben manipularlo dos personas.</p> |
|  | <p>PRECAUCIÓN: EQUIPO PESADO</p> <p>Preste atención al manipular la placa de soporte. La placa de soporte pesa aproximadamente 200 libras (91 kilos). Se requiere una máquina elevadora.</p> |

| | |
|---|--|
|  | <p>PRECAUCIÓN: EQUIPO PESADO</p> <p>Tenga cuidado cuando manipule el conjunto de protector corporal. El conjunto pesa aproximadamente 54 libras (24,5 kilos) y deben manipularlo dos personas.</p> |
|  | <p>¡PRECAUCIÓN! EQUIPO PESADO</p> <p>Preste atención al mover la base. La base pesa aproximadamente 660 libras (300 kilos) y no está diseñada para elevarla.</p> |
|  | <p>¡ADVERTENCIA! RIESGO DE RADIACIÓN</p> <p>El protector corporal debe manipularse con cuidado de forma que no resulte dañado al contacto con otros objetos. Si el protector corporal resulta dañado, debe comprobarse de nuevo conforme al apartado Mantenimiento del Manual de usuario (documento de TIDI Products número 84000).</p> |
|  | <p>¡PRECAUCIÓN! RIESGO DE ATRAPAMIENTO</p> <p>Nunca tire de una unidad de suelo Zero-Gravity o la empuje colocando las manos sobre la base en D de gran tamaño. Las ruedas pivotantes pueden girarse y atrapar las manos o los dedos.</p> |
| <p>¡ATENCIÓN!</p> | <p>SE PUEDEN PRODUCIR DAÑOS SI SE ARRASTRA EL PROTECTOR CORPORAL POR EL LATERAL DE LA CAJA DE EMBALAJE.</p> |

Verificar componentes



Siga los pasos siguientes para comprobar que el sistema no presenta daños y que está listo para ser instalado.

1. Inspeccione cada componente del sistema conforme a las instrucciones de desembalaje.
2. Asegúrese de que están incluidos todos los elementos de la lista de contenido.
3. Inspeccione todos los componentes para asegurarse de que no se hayan producido daños durante el transporte.
4. Si el sistema se recibe dañado o faltan componentes, no lo ponga en funcionamiento hasta haber sustituido los componentes. En caso contrario, podría ocasionar daños al personal, el paciente o daños materiales o al equipo.

Lista de contenido – Unidad de suelo (ZGM-6-5H)

| Artículo | Cant. | Componente |
|----------|-------|--|
| A | 1 | Caja de transporte con etiquetas |
| B | 1 | Conjunto de brazo del aguilón |
| C | 1 | Equilibrador |
| D | | Casquillo de tope y (2) tornillos, articulación de resorte, puerto de acoplamiento, (4) tapones negros de plástico |
| E | 1 | Protección corporal y facial con protección para hombros izquierdo y derecho |
| F | 1 | Conjunto de la base (con etiqueta identificativa) |
| G | 1 | Caja con cubiertas estériles |
| H | 1 | Caja con chalecos |
| I | 1 | Caja de herramientas (se encuentra en el conjunto de la base) - Incluye la documentación |
| J | 1 | Documentación: Incluye los manuales de usuario y de instalación (Guardar cerca de la unidad) |

Figura 1

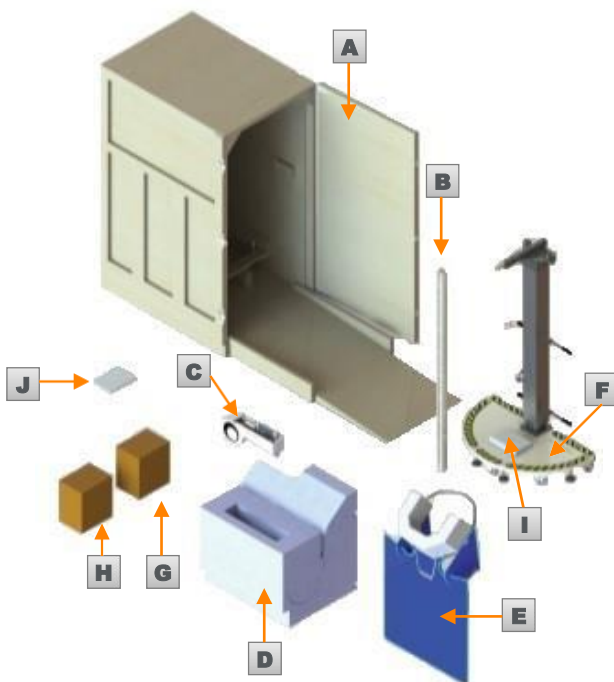

Lista de contenido – Unidad para montaje en el techo (ZGHSA)

| Artículo | Cant. | Componente |
|----------|-------|--|
| A | 1 | Caja de embalaje de transporte |
| B | 1 | Bloque de espuma de embalaje |
| C | 1 | Conjunto de placa de soporte |
| D | 1 | Tubo de bajada (con etiqueta identificativa) |
| E | 1 | Protector corporal y facial, y protectores para hombros, izquierdo y derecho (1 I/D) |
| F | 1 | Conjunto de brazo del aguilón |
| G | 1 | Equilibrador |
| H | 1 | Caja con los componentes del sistema: (1) caja con chalecos y (1) caja con cubiertas estériles |

Figura 2

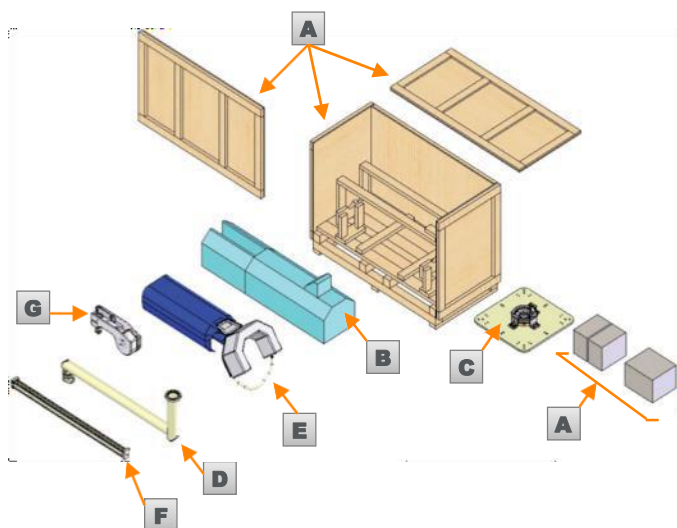

Lista de contenido – Unidad para montaje en el techo (ZGCM-48 | ZGCM-66)

| Artículo | Cant. | Componente |
|----------|-------|--|
| A | 1 | Caja de embalaje de transporte |
| B | 1 | Conjunto de brazo del aguilón |
| C | 1 | Conjunto de raíl |
| D | 1 | Tubo de bajada |
| E | 1 | Pieza de embalaje de espuma A |
| F | 2 | Pieza de embalaje de espuma B |
| G | 1 | Cubierta protectora de espuma |
| H | 1 | Protector corporal y facial |
| I | 1 | Protectores para hombros, izquierdo y derecho (1 I/D) |
| J | 1 | Caja con equilibrador, cubierta del carro y bolsa de herramientas (1 de cada) |
| K | 1 | Caja con cubiertas estériles |
| L | 1 | Caja con chalecos |
| M | 1 | Caja con el hardware del sistema (con etiqueta de identificación) |
| N | 1 | Documentación: Incluye los manuales de usuario y de instalación (Guardar cerca de la unidad) |

Figura 3

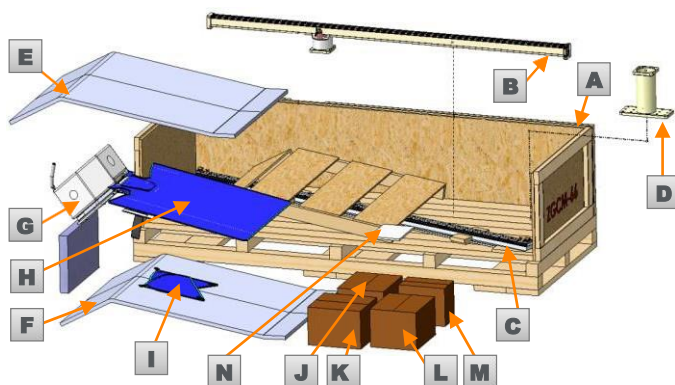

Lista de contenido – Unidad para montaje en el techo (ZGCM-HSA)

| Artículo | Cant. | Componente |
|----------|-------|--|
| A | 1 | Caja de embalaje de transporte |
| B | 1 | Conjunto de brazo del aguilón |
| C | 1 | Conjunto de aguilón giratorio |
| D | 1 | Conjunto de raíl (con etiqueta identificativa) |
| E | 1 | Pieza de embalaje de espuma A |
| F | 2 | Pieza de embalaje de espuma B |
| G | 1 | Cubierta protectora de espuma |
| H | 1 | Protector corporal y facial |
| I | 1 | Protectores para hombros, izquierdo y derecho (1 I/D) |
| J | 1 | Caja con equilibrador, cubierta del carro y bolsa de herramientas (1 de cada) |
| K | 1 | Caja con cubiertas estériles |
| L | 1 | Caja con chalecos |
| M | 1 | Caja con el hardware del sistema |
| N | 1 | Documentación: Incluye los manuales de usuario y de instalación (Guardar cerca de la unidad) |

Figura 4

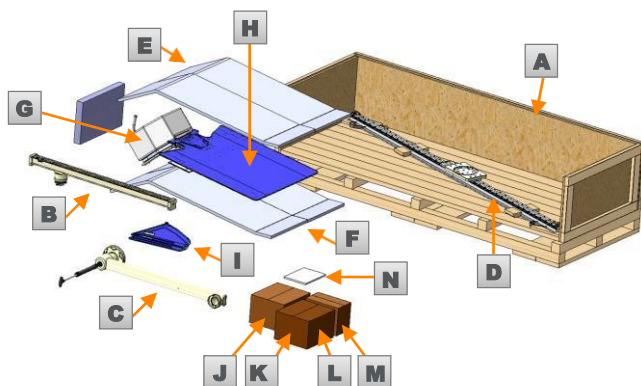

Desembalaje del sistema – Unidad de suelo (ZGM-6-5H)



¡PRECAUCIÓN! EQUIPO PESADO

La caja incluye una rampa interior de gran peso que debe ser depositada en el suelo por dos personas. El protector corporal pesa aproximadamente 54 libras (24,5 kilos) y deben retirarlo y manipularlo dos personas. Preste atención al mover la base. La base pesa aproximadamente 660 libras (300 kilos) y no está diseñada para elevarla.

1. Coloque la caja de embalaje en 12 pies (3,7 metros) de espacio de suelo para que quepa la rampa inferior al bajarla (figura 5).
2. Abra los tres (3) cierres de acero situados a la izquierda de la puerta.

Apertura de la caja de embalaje

Figura 5



Instrucciones de desembalaje del sistema de protección contra la radiación Zero-Gravity®

3. Con la mano derecho empujando con firmeza la puerta, libere los cierres para liberarla. La rampa quedará visible (figura 6).

Figura 6



4. Con la puerta abierta, retire el pasador de acero situado a la derecha para liberar las dos secciones de la rampa (figura 7).

Figura 7



5. Descienda ambas secciones de la rampa al suelo, despliegue la sección exterior (figura 8).

Figura 8



Desembalaje del contenido

1. Retire y deje a un lado las cajas del interior.
2. Retire el bloque de espuma 1 y coloque a un lado con cuidado los componentes del sistema (figura 9).



¡ADVERTENCIA! RIESGO DE RADIACIÓN

El protector corporal debe manipularse con cuidado de forma que no resulte dañado al contacto con otros objetos. Si el protector corporal resulta dañado, debe comprobarse de nuevo conforme al apartado Mantenimiento del Manual de usuario (documento de TIDI Products número 84000).

3. Sin tocar la cubierta protectora de espuma, retire con cuidado el conjunto del protector corporal y colóquelo sobre una superficie libre y lisa. La cubierta protectora de espuma debe permanecer en posición hasta la instalación definitiva.
4. Retire los dos (2) protectores para hombros.
5. Retire el bloque de espuma 2.

Figura 9

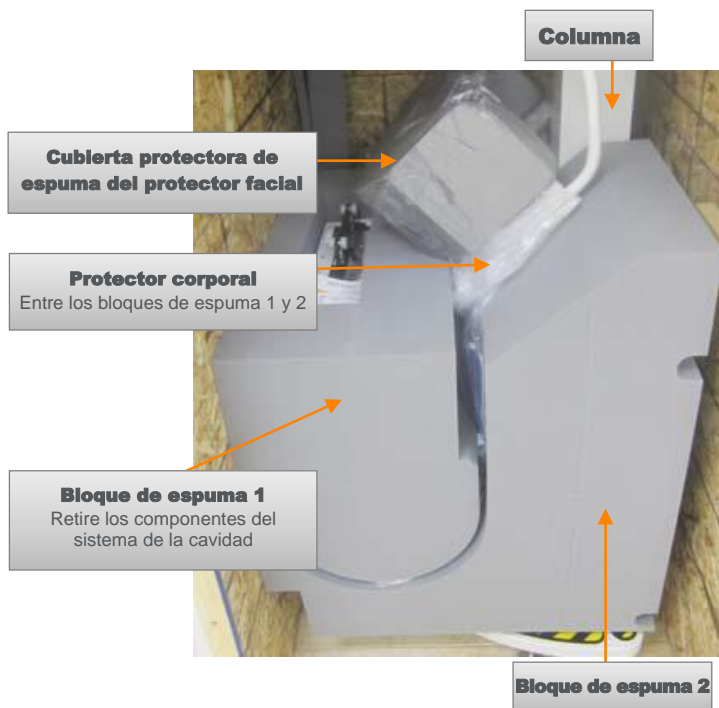



¡PRECAUCIÓN! EQUIPO PESADO

Preste atención al mover la base. La base pesa aproximadamente 660 libras (300 kilos) y no está diseñada para elevarla.

6. Encuentre el pasador de resorte en el bloque de espuma 1 de la figura 9. Coloque el pasador de resorte en el orificio en el extremo más alejado de la columna.
7. Afloje ligeramente las correas de la carraca. Asegúrese de que el pasador de resorte **no** esté bloqueado en la posición retraída, de manera que se deslice hasta su posición. Deje que la columna se eleve ligeramente hasta que el pasador de bloqueo de la columna se mueva hasta su posición. Esto debería producirse a 1" de movimiento ascendente. La manija del amortiguador deberá estar abierta para permitir el movimiento ascendente.
8. Una vez que el pasador de la columna esté en su posición y sujetando la columna, retire las 2 correas de la carraca. Cierre la manija del amortiguador de manera que se sujete a la columna con una abrazadera.
9. Para quitar el conjunto de la base del marco de madera, quite los (2) tornillos de cabeza hexagonal y las (2) anillas de anclaje, que deben ajustarse a mano y poder aflojarse fácilmente. También quite las piezas delantera y trasera del marco de madera (figura 10).
10. Con una llave hexagonal de 5/16 de pulgada, ubicada en la caja de herramientas (I de la figura 1) en el conjunto de la base, descienda los pies niveladores hasta que el conjunto de la base se eleve de los bloques de madera (figura 11).

Figura 10



Figura 11



11. Retire los bloques de madera (figura 12).

Figura 12

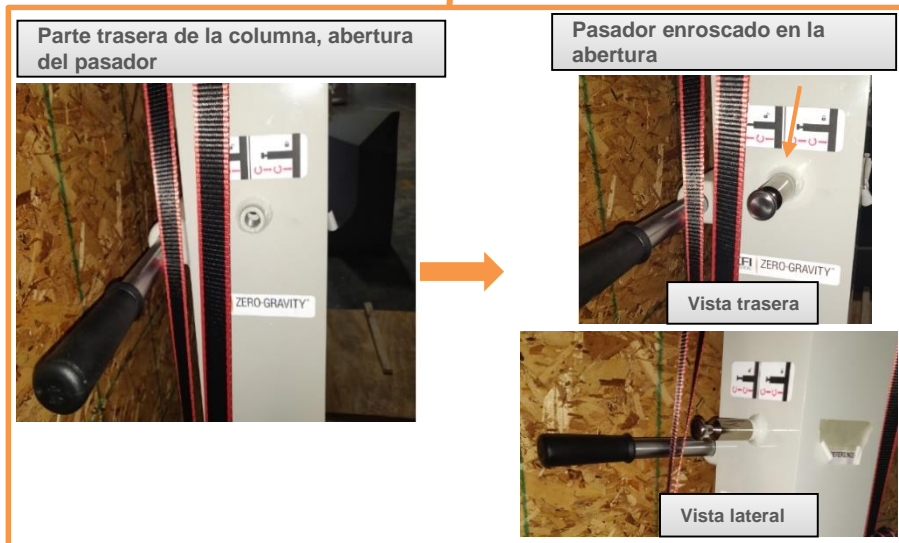
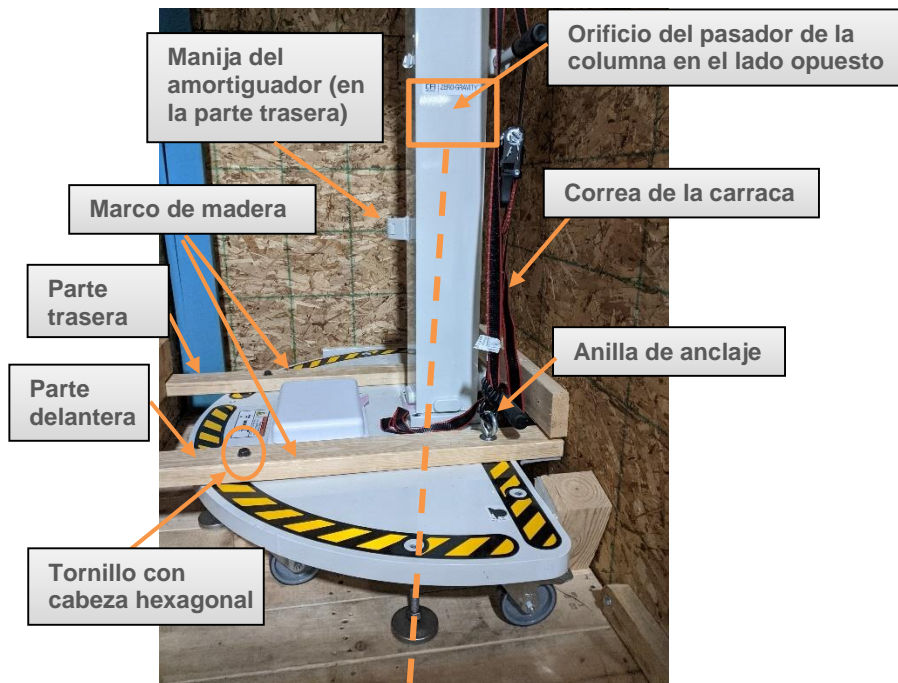
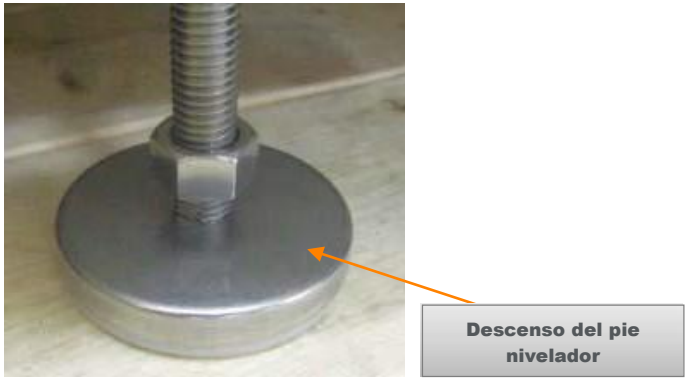
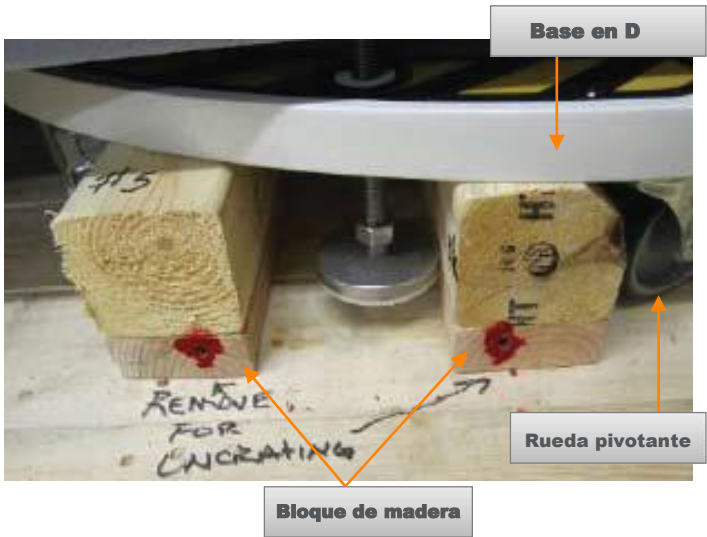



¡PRECAUCIÓN! RIESGO DE ATRAPAMIENTO

Nunca tire de una unidad de suelo Zero-Gravity o la empuje colocando las manos sobre la base en D de gran tamaño. Las ruedas pivotantes pueden girarse y atrapar las manos o los dedos.

12. Utilice una llave hexagonal de 5/16 pulgadas para levantar los pies niveladores lo máximo posible.
13. Con ayuda de una segunda persona, deslice lentamente el conjunto de la base por la rampa hasta el suelo.
14. En la esquina de la caja de embalaje, suelte las tiras de Velcro y retire el brazo del aguilón (figura 13).

Figura 13



El sistema ya está desembalado.



Confirme los elementos desembalados con la lista de contenido. Si están presentes todos los elementos, proceda con el Manual de instalación.



En caso de faltar algún elemento, o si parece dañado, contacte con su representante de ventas más cercano o con el servicio de atención de TIDI Products antes de continuar.

Desembalaje del sistema – Unidad para montaje en el techo (ZGHS)



PRECAUCIÓN: EQUIPO PESADO

Preste atención al manipular la tapa de la caja de embalaje.

La tapa de la caja de embalaje pesa aproximadamente 50 libras (23 kilos).

Apertura de la caja de embalaje

1. Desatornille los tornillos de la tapa de la caja de embalaje usando una punta dinamométrica T25 como la de la derecha.



La ubicación de los tornillos en la tapa de la caja de embalaje está pintada de rojo, como se muestra a continuación.

2. Con la ayuda de otra persona, retire la tapa de la caja de embalaje y apártela.

Figura 14

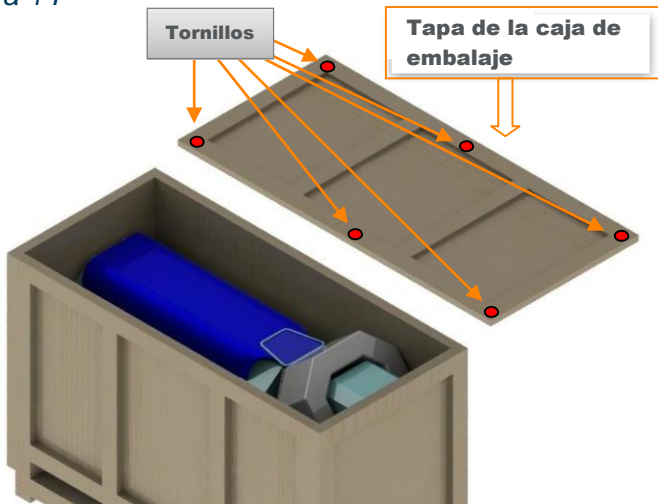



PRECAUCIÓN: EQUIPO PESADO

Preste atención al manipular el panel lateral de la caja de embalaje. El panel lateral pesa aproximadamente 65 libras (30 kilos). Se necesitan dos personas para manipularlo.



3. Desatornille los tornillos del lateral de la caja de embalaje usando una punta dinamométrica T25 como la de la derecha.



La ubicación de los tornillos en el lateral de la caja de embalaje está pintada de rojo, como muestra la figura 15.

4. Con la ayuda de otra persona, retire la tapa de la caja de embalaje y apártela.

Figura 15

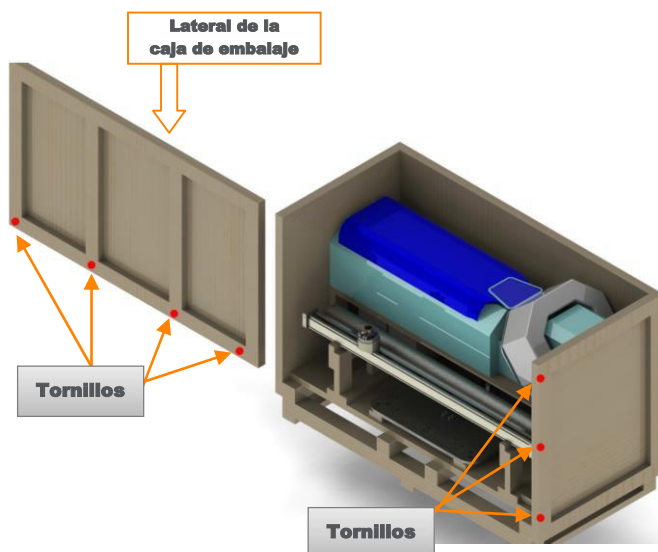

Desembalaje del conjunto de brazo del agullón



PRECAUCIÓN: EQUIPO PESADO

Preste atención al manipular el brazo del agullón. El brazo del agullón pesa aproximadamente 40 libras (18 kilos).

1. Desatornille los tornillos que fijan las correas de la pluma (en rojo, 1 en cada extremo) a los soportes de la caja de embalaje.
2. Saque el conjunto del brazo del agullón (se recomiendan dos personas). Eleve el conjunto de brazo del agullón con uniformidad.



Tenga cuidado de no chocar con otros objetos.

Figura 16

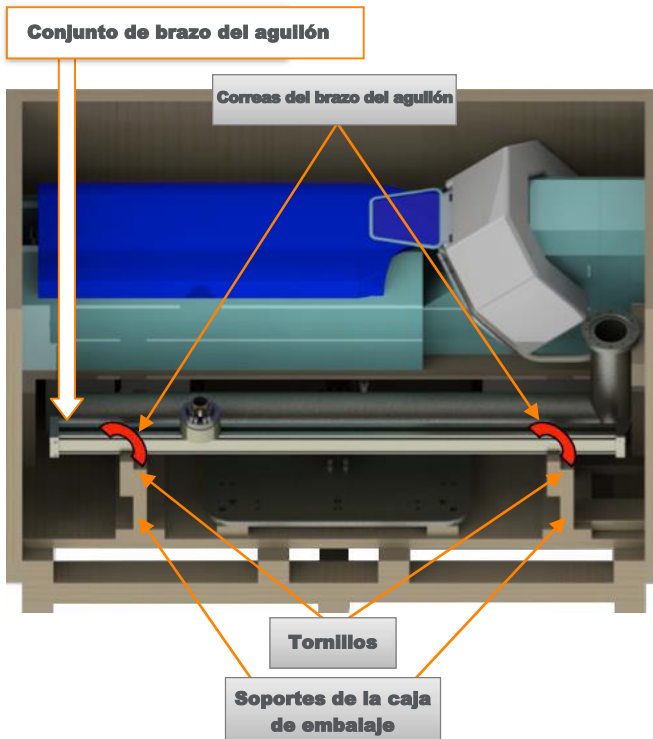

Desembalaje del tubo de bajada



PRECAUCIÓN: EQUIPO PESADO

Preste atención al manipular el tubo de bajada. El tubo de bajada pesa aproximadamente 140 libras (63,5 kilos). Se necesitan dos personas para manipularlo.

1. Desatornille los tornillos que fijan las correas del tubo de bajada (en rojo, 1 en cada extremo) a los soportes de la caja de embalaje del brazo del aguilón. Desatornille el tornillo del tubo de bajada del lateral de la caja de embalaje.
2. Saque el tubo de bajada (se necesitan dos personas).



Tenga cuidado de no chocar con otros objetos.

Figura 17

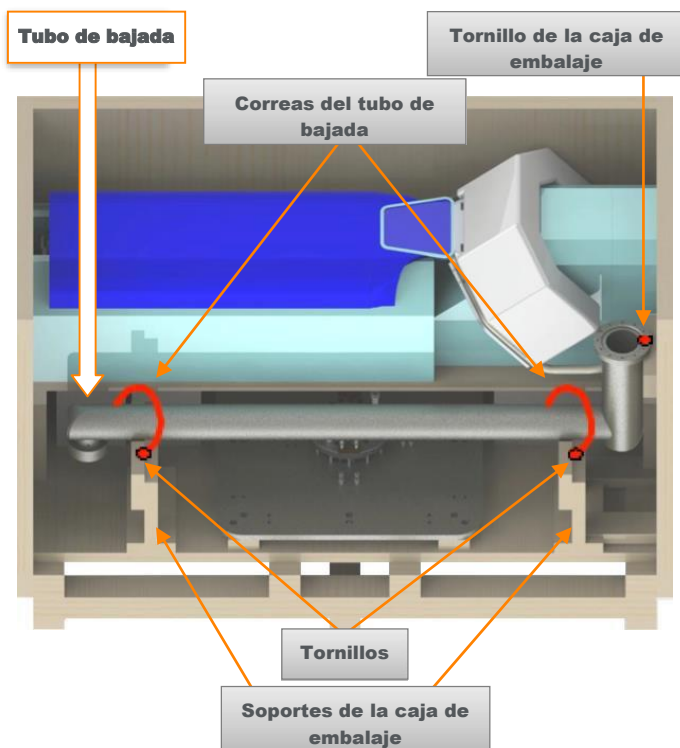

Desembalaje la placa de soporte



PRECAUCIÓN: EQUIPO PESADO

Preste atención al manipular la placa de soporte. La placa de soporte pesa aproximadamente 200 libras (91 kilos). Se requiere una máquina elevadora.

1. Desatornille los tornillos (la ubicación se indica abajo en rojo) que fijan la placa de soporte al suelo de la caja de embalaje.
2. Use una máquina elevadora con horquillas acolchadas para sacar el conjunto de placa de soporte de la parte inferior de la caja de embalaje.

Figura 18

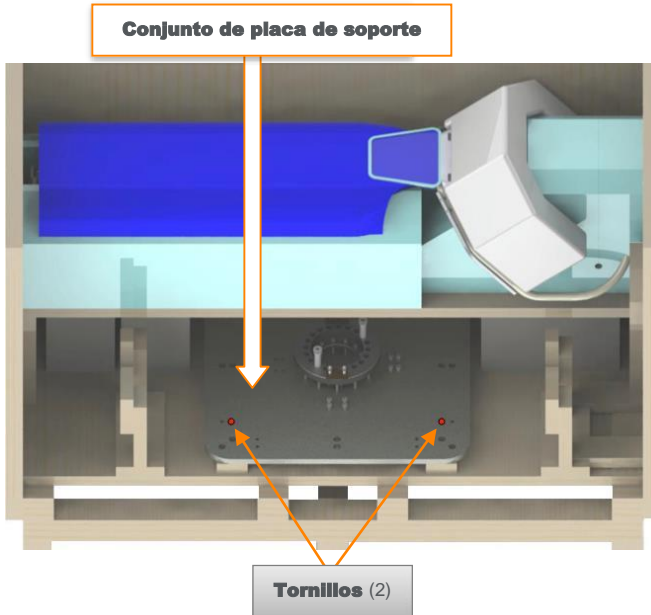

Desembalaje del conjunto de protector corporal



PRECAUCIÓN: EQUIPO PESADO

Tenga cuidado cuando manipule el conjunto de protector corporal. El conjunto pesa aproximadamente 54 libras (24,5 kilos) y deben manipularlo dos personas.



¡ADVERTENCIA! RIESGO DE DAÑO POR RADIACIÓN

El protector corporal debe manipularse con cuidado para evitar dañar el material protector de plomo del mismo. Si se daña el protector corporal, debe inspeccionarse conforme se indica en el apartado Inspección de los protectores corporal y facial para fluoroscopia del Manual de usuario (documento de TIDI Products número 84000).

1. Desenrosque los tornillos que fijan las correas (se muestran en rojo) al protector corporal.
2. Sin tocar la cubierta de espuma protectora (figura 19), saque el conjunto de protector corporal de la caja de embalaje y colóquelo sobre una superficie despejada y nivelada. Las cubiertas protectoras deben dejarse hasta terminar la instalación.

Figura 19

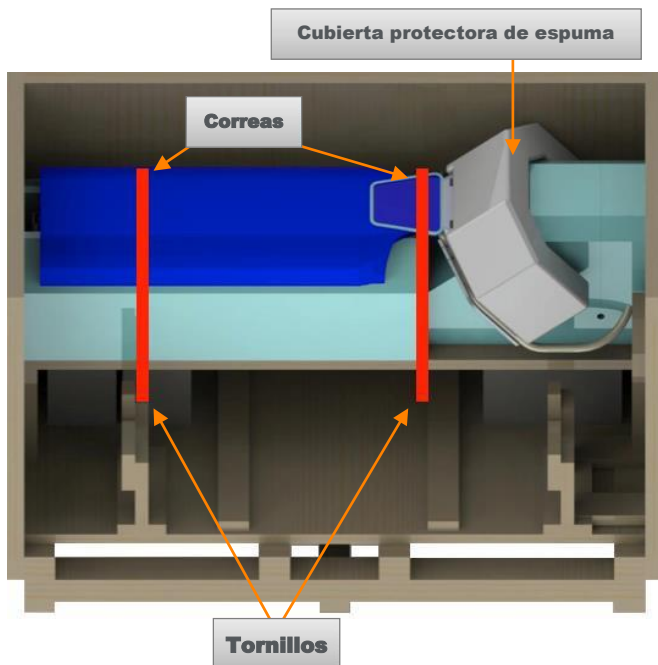

Instrucciones de desembalaje del sistema de protección contra la radiación Zero-Gravity®

3. Saque los protectores para hombros izquierdo y derecho (situados debajo del protector corporal) (figura 20).

Figura 20



Extracción del equilibrador de la caja de embalaje de espuma

Figura 21

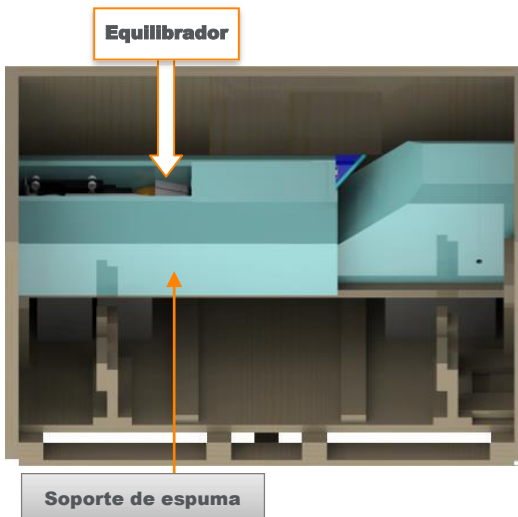

Extracción de las cajas del embalaje

1. Saque las cajas del embalaje.

Figura 22

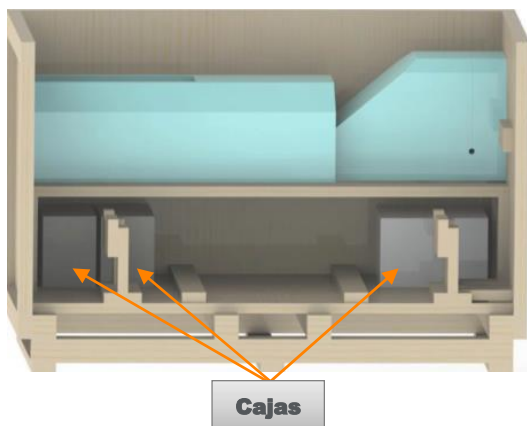

El sistema ya está desembalado.



Confirme los elementos desembalados con la lista de contenido. Si están presentes todos los elementos, proceda con el Manual de instalación.



En caso de faltar algún elemento, o si parece dañado, contacte con su representante de ventas más cercano o con el servicio de atención de TIDI Products antes de continuar.

Desembalaje del sistema – Unidad para montaje en el techo (ZGCM-48 | ZGCM-66 | ZGCM-HSA)



PRECAUCIÓN: EQUIPO PESADO

Preste atención al manipular la tapa de la caja de embalaje. La tapa de la caja de embalaje pesa aproximadamente 90 libras (41 kilos). Se necesitan dos personas para manipularlo.

Apertura de la caja de embalaje

1. Desatornille los tornillos de la tapa de la caja de embalaje usando una punta dinamométrica T25 como la de la derecha.



La ubicación de los tornillos en la tapa de la caja de embalaje está pintada de rojo, como se muestra a continuación.

2. Con la ayuda de otra persona, retire la tapa de la caja de embalaje y apártela.
3. Desatornille los tornillos de los soportes de la tapa. Retire los soportes de la tapa.
4. Desembale los accesorios.
5. Saque el paquete de documentación. Guárdelo junto con el sistema para consultarlo en el futuro.
6. Saque las cajas de la caja de embalaje.

Figura 23

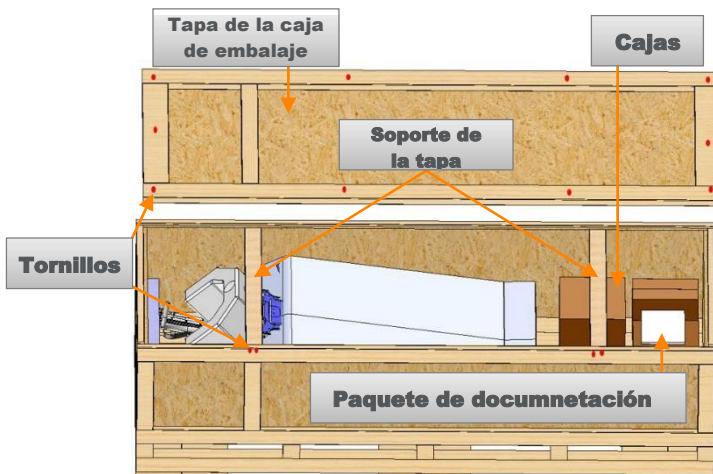

Desembalaje del tubo de bajada (ZGCM-48 | ZGCM-66)

1. Desatornille los tornillos (la ubicación se indica abajo en rojo) que fijan el tubo de bajada al suelo de la caja de embalaje, y saque el tubo de bajada.

Figura 24

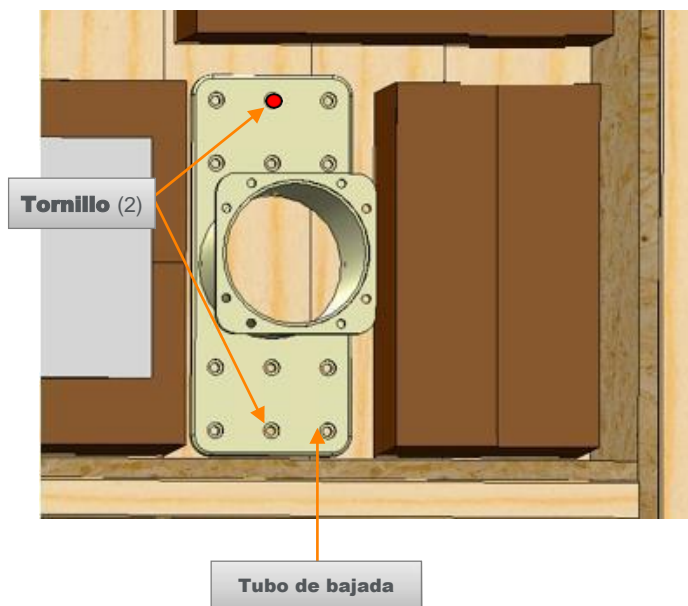

Desembalaje del protector corporal



PRECAUCIÓN: EQUIPO PESADO

Tenga cuidado cuando manipule el protector corporal. El protector corporal pesa aproximadamente 54 libras (24,5 kilos) y deben manipularlo dos personas.



¡ADVERTENCIA! RIESGO DE RADIACIÓN

El protector corporal debe manipularse con cuidado para evitar dañar el material protector de plomo. Si se daña el protector corporal, debe inspeccionarse conforme se indica en el apartado Inspección de los protectores corporal y facial para fluoroscopia del Manual de usuario (documento de TIDI Products número 84000).

1. Saque la pieza de espuma A y colóquela sobre una superficie plana (figuras 3 y 4).
2. Desatornille los tornillos (la ubicación se indica abajo en rojo) de la correa que fija el protector corporal (figura 25).

Figura 25

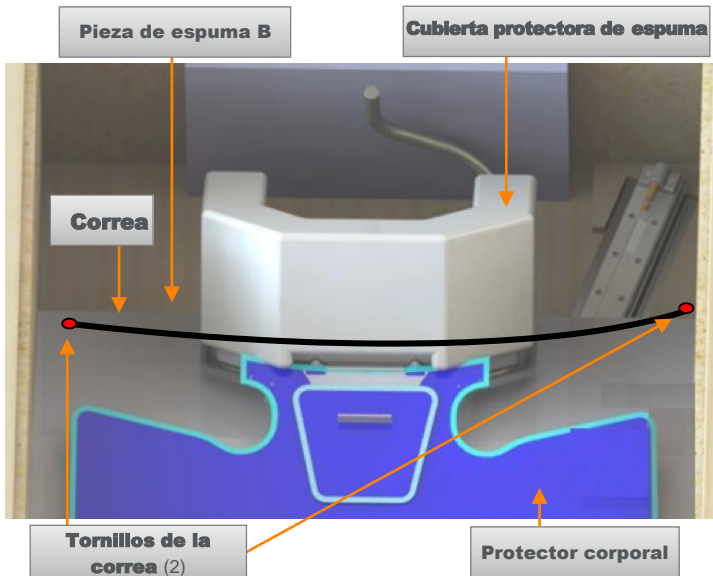

3. Sin tocar la cubierta de espuma protectora (figura 25), saque el protector corporal de la caja.
 - Una persona debe levantar el marco tubular que se encuentra en la parte superior del protector corporal. La otra persona debe levantar por los bordes exteriores del protector corporal (figura 26).

Figura 26



Instrucciones de desembalaje del sistema de protección contra la radiación Zero-Gravity®

¡ATENCIÓN!

SE PUEDEN PRODUCIR DAÑOS SI SE ARRASTRA EL PROTECTOR CORPORAL POR EL LATERAL DE LA CAJA DE EMBALAJE.

Figura 27

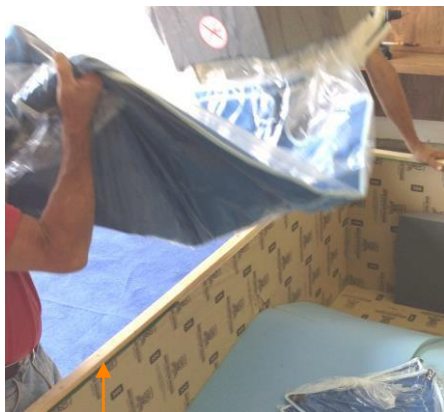

Lateral de la caja de embalaje

- Al protector corporal deben levantarlo dos personas (figura 27).
- Los dos miembros del equipo deben extender plano el protector corporal sobre la pieza de espuma A del paso 1 (figura 28).

Figura 28



Las cubiertas protectoras se mantienen hasta terminar la instalación.

4. Saque los protectores para hombros izquierdo y derecho (situados debajo del protector corporal) (figura 29).
5. Saque la pieza de espuma B de la caja de embalaje para exponer los tornillos que fijan la estructura del palé.

Figura 29



6. Quite los soportes de la estructura del palé desatornillando los tornillos (la ubicación se indica abajo en rojo) de los extremos de cada soporte (figura 30).

Figura 30

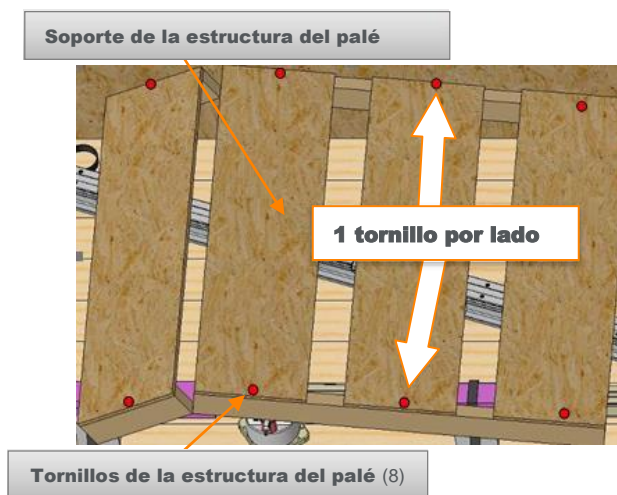

Desembalaje del conjunto de brazo del aguilón



PRECAUCIÓN: EQUIPO PESADO

Preste atención al manipular el conjunto de brazo del aguilón. El conjunto de brazo del aguilón pesa aproximadamente 40 libras (18 kilos) en el caso de los modelos ZGM-6-5H, ZGHSA, ZGCM-HSA y ZGCM-48, y aproximadamente 50 libras (23 kilos) en el del ZGCM-66. Se necesitan dos personas para manipularlo.

1. Desatornille los tornillos (la ubicación se indica abajo en rojo) que fijan las correas del aguilón (1 en cada extremo) al suelo de la caja del aguilón.
2. Saque el conjunto de brazo del aguilón.

Figura 31

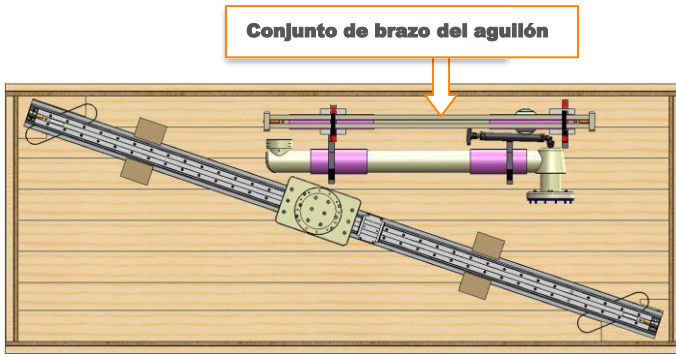

Tenga cuidado de no chocar con otros objetos.

Desembalaje del conjunto de raíl y del conjunto de aguilón giratorio



PRECAUCIÓN: EQUIPO PESADO

Preste atención al manipular el conjunto de raíl. El conjunto de raíl pesa aproximadamente 150 libras (68 kilos) y el conjunto de aguilón giratorio pesa aproximadamente 95 libras (43 kilos), y deben manipularlos dos personas.

1. Desatornille los tornillos (la ubicación se indica abajo en rojo) de los bloques de madera (situados en el suelo de la caja) que fijan el conjunto de raíl.
2. Desatornille los tornillos de las correas que sujetan el conjunto del brazo giratorio.

Figura 32 (ZGCM-48 | ZGCM-66)



Figura 33 (ZGCM-HSA)



3. Saque el conjunto de raíl con la ayuda de otra persona usando las correas para levantarlo que hay a cada extremo del conjunto de raíl (figura 34).
4. Saque el conjunto de aguilón giratorio con la ayuda de otra persona. Eleve el conjunto de brazo del aguilón con uniformidad.

Figura 34

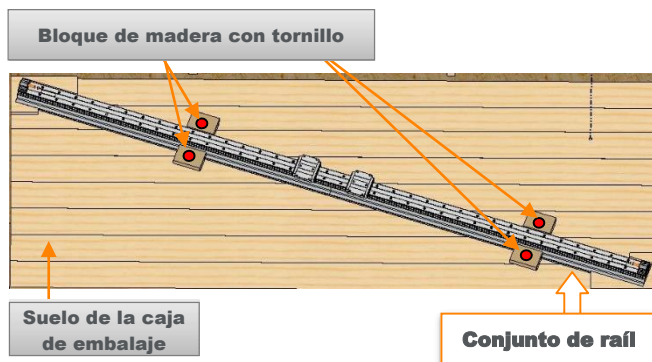
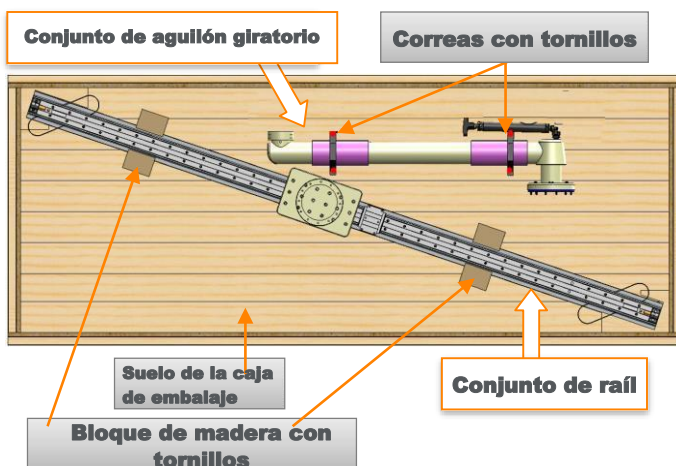

El sistema ya está desembalado.



Confirme los elementos desembalados con la lista de contenido. Si están presentes todos los elementos, proceda con el Manual de instalación.



En caso de faltar algún elemento, o si parece dañado, póngase en contacto con su representante de ventas más cercano o con el servicio de atención de TIDI Products antes de continuar.

Garantía limitada

TIDI Products garantiza al cliente que este producto, fabricado por TIDI Products y vendido al cliente, no presentará defectos materiales o de fabricación durante un periodo de un (1) año tras la entrega al cliente. Esta garantía no será aplicable a ningún producto que haya sido objeto de uso incorrecto, reparación o instalación incorrecta, alteración, negligencia, accidente, condiciones de funcionamiento fuera de lo normal, o uso en condiciones distintas de aquellas para las que se diseñó el producto.

EXCEPTO POR LA GARANTÍA LIMITADA ANTERIOR, EL VENDEDOR NO OFRECE NINGUNA OTRA GARANTÍA, YA SEA EXPRESA O IMPLÍCITA, LO QUE INCLUYE, ENTRE OTRAS, LAS GARANTÍAS DE IDONEIDAD PARA UN FIN CONCRETO O DE COMERCIALIZACIÓN.

Declaraciones de conformidad

La declaración de conformidad del sistema de protección contra la radiación Zero-Gravity® puede encontrarse en www.tidiproducts.com y, para obtener más información, póngase en contacto con TIDI Products en el +1.800.521.1314 o el +1.920.751.4300.

ESTÁ PÁGINA SE HA DEJADO EN BLANCO DE FORMA INTENCIONADA

ESTÁ PÁGINA SE HA DEJADO EN BLANCO DE FORMA INTENCIONADA

ESTÁ PÁGINA SE HA DEJADO EN BLANCO DE FORMA INTENCIONADA

Fabricante:



Fabricado en los
Estados Unidos de América

INFORMACIÓN DE CONTACTO

Teléfono: +1.800.521.1314

+1.920.751.4300

Patentes en
Estados Unidos:
7.973.299; 8.207.516;
8.558.204; 8.598.554 B2;
8.925.553; 8.933.426

Para obtener información
sobre las patentes en
EE. UU. y el extranjero,
consulte
[//go.tidiproducts.com/patents](http://go.tidiproducts.com/patents)
Otras patentes pendientes.